

№ 12-60 от «27» 05 20 г.

Объявление о закупках способом запроса ценовых предложений

Товарищество с ограниченной ответственностью «Текелийский энергокомплекс» объявляет о закупках способом запроса ценовых предложений.

Лот №1.

Наименование и номер закупок способом запроса ценовых предложений (наименование закупок товаров, работ, услуг в соответствии с наименованием закупок товаров, работ, услуг, указанным в Перечне):

Запасные части КТЦ.

Закупка №160.

Количество (объем) закупаемых товаров, работ, услуг, единица измерения: **согласно спецификации Приложение 2.**

Описание и требуемые функциональные, технические, качественные и эксплуатационные характеристики закупаемых товаров:

- | | |
|---|---------|
| 1. Броня люка чертеж №3-76570- | 1 шт. |
| 2. Броня под люк чертеж №3-85382- | 1 шт. |
| 3. Броня клина чертеж №3-85384- | 2 шт. |
| 4. Броня клина чертеж №3-76569- | 22 шт. |
| 5. Броня барабана чертеж №3- 85383- | 9 шт. |
| 6. Броня барабана чертеж №3- 76531- | 110 шт. |
| 7. Клин затяжной чертеж №4-169223- | 1 шт. |
| 8. Клин затяжной чертеж №4- 60356- | 11 шт. |
| 9. Броня торцевой стенки чертеж №3-76571- | 18 шт. |
| 10. Обойма зубчатая чертеж №42-1521- | 6 шт. |
| 11. Втулка чертеж №1385 | 6 шт. |
| 12. Вал шестерня чертеж №2-43954 | 3 шт. |

Срок и место поставки товаров, выполнение работ и предоставления услуг:

Срок поставки — август 2020 года; место поставки: 041705, Республика Казахстан, Алматинская область, город Текели, улица Д. Конаева, 178.

Общая сумма в тенге, без учета налога на добавленную стоимость, выделенная на закупки товара, работы и услуги по лоту, с учетом всех расходов, в том числе на транспортировку и страхование, уплату таможенных пошлин, налогов, сборов и другое:

15 000 000 (пятнадцать миллионов) тенге.

Условия платежа: **предоплата поставщику 50%.**

Ценовые предложения потенциальных поставщиков принимаются в срок до 10 часов 00 минут «8» июня 2020 года, по адресу: 041705, Республика Казахстан, Алматинская область, город Текели, улица Д. Конаева, 178, кабинет производственно-технической службы.

Конверты с ценовыми предложениями вскрываются в 10 часов 30 минут «8» июня 2020 года, по адресу: 041705, Республика Казахстан, Алматинская область, город Текели, улица Д. Конаева, 178, кабинет производственно-технической службы.

Полное наименование, номер телефона, почтовый и электронный адреса субъекта естественной монополии: Товарищество с ограниченной ответственностью «Текелийский энергокомплекс», 041705, Республика Казахстан, Алматинская область, город Текели, улица Д. Конаева, 178, тел. +7 72835 43502, e-mail: office@tekeli-ek.kz, http:// www.tekeli-ek.kz, ftp://89.218.254.214

Приложение:

1. Проект договора.
2. Чертежи и спецификация.

Директор

Исп. Василенко С.Н.
+7 (771) 7790527



А.К. Отарбаев

ДОГОВОР № 01/2020- -Т

Товарищество с ограниченной ответственностью "Текелийский энергокомплекс", Республика Казахстан, г.Текели, Алматинской области, именуемое в дальнейшем "Покупатель", в лице Директора Отарбаева Армана Каирбековича, действующего на основании Устава товарищества, с одной стороны, и

именуемое в дальнейшем "Продавец", в лице _____, действующего на основании Устава

товарищества, с другой стороны,

совместно именуемые "Стороны", заключили настоящий Договор на следующих условиях::

1. ОПРЕДЕЛЕНИЯ:

Покупатель	= ТОО «Текелийский энергокомплекс».
Продавец	= _____
Стороны	= Продавец и Покупатель совместно.
Контракт	= настоящий документ с приложениями, дополнениями, подписанный Сторонами.
Товар	= запасные части КТЦ.
Единица измерения	= шт.
Заявка	= форма письменного обращения Покупателя к Продавцу, с указанием количества, цены, пункта назначения, сроков поставки Товара, которая является неотъемлемой частью Контракта.
Спецификация товара	= приложение к Контракту, подписанное Сторонами, с указанием номенклатуры, количества, цены, технических условий Товара.
Приложение	= неотъемлемый документ к Контракту, подписанный Сторонами, с указанием срока поставки, номенклатуры, пункта назначения, количества, цены, технических условий, а также любые изменения статьи Контракта в течение срока его исполнения.
Период поставки	= календарный месяц, в котором по согласию Сторон, должна производиться поставка в соответствии со статьей 5. «ОТПРУЗКА:» Контракта.
Дата отгрузки	= календарный день, указанный в накладной Продавца.
FCA	= склад Продавца, _____ (согласно INCOTERMS-2010).
INCOTERMS-2010	= международные правила толкования торговых терминов (выписка из INCOTERMS-2010).
РК	= Республика Казахстан.
Налоговое Законодательство РК	= Кодекс РК «О налогах и других обязательных платежах в бюджет» и совокупность других действующих нормативно-правовых актов по налогообложению.
НДС	= налог на добавленную стоимость.
Тенге	= денежная единица Республики Казахстан.
ТПП	= торгово-промышленная палата.

2. СРОК:

2.1. Настоящий Договор вступает в силу с момента подписания его последней Стороной и действует по 31 декабря 2020 года включительно. Договор будет действителен до момента проведения окончательного расчета и исполнения всех обязательств между Сторонами по данному Договору.

3. КОЛИЧЕСТВО:

3.1. Продавец поставит Покупателю Товар в номенклатуре и количестве, указанным в Приложении № 1, которое прилагается к Договору и является его неотъемлемой частью.

4. КАЧЕСТВО:

4.1. Качество поставляемого Товара должно соответствовать требованиям чертежей, указанным в Приложении № 1 к Договору.

4.2. Качество Товара должно соответствовать требованиям конструкторской документации, действующих стандартов, технических условий и подтверждается сертификатом/паспортом качества, выданным заводом — изготовителем или копией, заверенной оригинальной печатью Продавца.

4.3. Если по любой причине вышеуказанное качество Товара изменится, Продавец уведомляет Покупателя об имеющихся отклонениях до начала отгрузки. Стороны немедленно после такого уведомления обсудят отклонения в качестве, чтобы решить проблему, возникшую в связи с изменением качества Товара.

4.4. Товар ненадлежащего качества (не соответствующий требованиям Договора) подлежит замене. Замена некачественного Товара на Товар, соответствующий требованиям Договора должна быть произведена в согласованные сроки.

4.5. В случае необходимости возврата некачественного (бракованного) Товара Продавцу, все дополнительные затраты, возникшие у Покупателя по его возврату, несет Продавец.

4.6. В случае невозможности замены некачественного (бракованного) Товара Продавец обязуется вернуть Покупателю денежные средства за некачественный (бракованный) Товар в течение 10 (десяти) банковских дней со дня подачи Покупателем письменного уведомления/запроса на возврат денежных средств, с предоставлением соответствующим образом оформленных документов (претензия, акт). Некачественный (бракованный) Товар возвращается Продавцу после поступления денежных средств на расчетный счет Покупателя, способ возврата Товара определяется Сторонами, все расходы по возврату Товара несет Продавец.

5. ОТГРУЗКА:

5.1. Отгрузка Товара производится автотранспортом Продавца на условиях FCA _____
Отгрузка Товара производится в течении _____ календарных дней от даты 50% (пятьдесят процентной) предварительной оплаты, после приемки товара представителем Покупателя и окончательной оплаты за отгружаемый Товар.

5.2. Продавец передает Покупателю следующие документы на отгружаемый Товар:

- электронную счет-фактуру, оформленную в соответствии с Налоговым Законодательством РК;
- накладную на отпуск Товара на сторону;
- сертификат качества/паспорт качества завода-изготовителя (оригинал или копия, заверенная печатью Продавца).

5.4. Указанная документация должна быть передана Продавцом Покупателю вместе с Товаром при отгрузке, либо в течение трех банковских дней после отгрузки Товара должна быть выслана в адрес Покупателя экспресс почтой.

5.5. Продавец в письменном виде (электронной почтой или факсимильной связью) направляет уведомление Покупателю о готовности Товара к отгрузке с указанием:

- количества и номенклатуры готового к отгрузке Товара.

6. ПОСТАВКА:

6.1. Поставка Товара производится на условиях _____

6.2. Отгрузочные реквизиты Сторон указаны в статье 19.«РЕКВИЗИТЫ СТОРОН:» Договора.

6.3. Отгрузка Товара производится в течение 5 (пять) календарных дней от даты окончательного расчета за Партию товара. Датой окончательного расчета считается дата зачисления денежных средств на расчетный счет Продавца.

6.4. Отгрузка Товара осуществляется автотранспортом Покупателя и при предоставлении оригинала доверенности на отгружаемый Товар.

6.5. Досрочная поставка Товара производится только с письменного согласия Покупателя.

6.6. В случае отказа Покупателя от заявленного Товара, Покупатель возмещает Продавцу все затраты, понесенные на его изготовление, в том числе затраты на технологическую подготовку производства, изготовление полуфабрикатов и т.д.

6.7. При нарушении сроков поставки Товара Продавец выплачивает Покупателю пеню в размере 0,03% (ноль целых три сотых процента) от стоимости не поставленного в срок Товара за каждый день просрочки, но не более 10 % (десяти процентов) от стоимости Товара, сроки поставки которого нарушены.

6.8. Продавец обязуется поставить очищенный от импортных таможенных пошлин Товар в случае его отгрузки из-за пределов РК, а также возместить любые возникшие у Покупателя убытки в связи с невыполнением данного обязательства.

7. ПРИЕМКА:

7.1. Приемка Товара по количеству и качеству осуществляется в соответствии с «Инструкцией о порядке приемки продукции производственно-технического назначения и товаров народного потребления по количеству» _____

7.2. В любом случае Покупатель обязан завершить приемку Товара в течение 10 (десяти) календарных дней с момента (даты) его поставки с составлением и подписанием соответствующего Акта приемки Товара.

7.3. Если будет обнаружено несоответствие количества и/или качества Товара условиям Договора либо данным товаросопроводительных документов, а также при обнаружении отклонения в качестве Товара в процессе его использования в течение гарантийного срока, Покупатель обязан в течение 3 (трех) банковских дней с даты обнаружения поставить в известность Продавца и пригласить его для участия в приемке и составлении двухстороннего Акта.

7.4. Представитель Продавца обязан прибыть не позднее чем в течение 3 (трех) календарных дней после получения уведомления, не считая времени необходимого для проезда, для составления двухстороннего акта приемки качества и/или количества Товара и направить в адрес Покупателя уведомление о сроках прибытия. В случае его не прибытия в указанный срок для проведения совместной приемки качества и/или количества Товара, Покупатель имеет право составить Акт с участием ТПП по _____ области (далее везде - Акт).

7.5. Покупатель предъявляет Продавцу претензию с приложением Акта, составленного в порядке, указанном в п. 7.4 статьи 7 «ПРИЕМКА:» Контракта. В соответствии с поданной претензией и на основании Акта Продавец обязан за свой счет заменить некачественный Товар в согласованные с Покупателем сроки или устранить заводские дефекты в согласованные Сторонами сроки, но не более чем за 45 (сорок пять) дней со дня получения уведомления с приложением Акта. В случае не устранения дефектов или замены некачественного товара в сроки указанные выше Покупатель вправе требовать уплаты неустойки в размере 0,1% (ноль целых одна десятая процента) за каждый день просрочки, но не более 8 % (восемь процентов) от стоимости Товара, качество которого нарушено.

8. ЦЕНА:

8.1. Цены на Товар устанавливаются в Приложении № 1 к Договору и включают стоимость Товара, расходы по маркировке, упаковке Товара, за исключением НДС. Сумма НДС уплачивается в установленном порядке согласно Налоговому Законодательству РК на момент исполнения обязательств.

8.2. Все изменения Налогового Законодательства РК, регулирующие взаимоотношения Сторон по настоящему Договору, будут применены в пределах срока действия Договора.

8.3. Цена Товара, изменению в сторону увеличения не подлежит с момента поступления 50% (пятьдесят процентной) предварительной оплаты на счёт Продавца.

8.4. Общая стоимость Договора на дату заключения, составляет _____ тенге, без учета НДС.

9. ОПЛАТА:

9.1 Оплата Товара по настоящему Договору осуществляется путем перечисления Покупателем денежных средств на расчетный счет Продавца в следующем порядке:

Предоплата Товара производится Покупателем в виде 50 % (пятьдесят процентов) от общей суммы Договора, что составляет _____ тенге, в течение 10 (десяти) банковских дней с момента предоставления счета на оплату.

Окончательный расчет в размере 50% (пятьдесят процентов) от общей суммы Договора, что составляет _____ тенге, оплачивается Покупателем в течение 5 (пяти) банковских дней от даты отправки Продавцом уведомления о готовности Партии товара к отгрузке и выставления электронного счета фактуры на Товар с учетом НДС.

9.2. Все расходы и банковские комиссии, связанные с осуществлением банковских переводов по Договору в банке Покупателя и в банках – корреспондентах - относятся на счет Покупателя, в банке Продавца - на счет Продавца.

9.3. Продавец разово, до начала первой отгрузки, предоставляет Покупателю копию свидетельства о постановке на учет по НДС.

9.4. В случае отклонений от количественных и/или качественных параметров, указанных в товаросопроводительных документах, Покупатель должен оплатить в сроки, неоспоримую часть суммы за фактически полученное количество Товара по результатам приемки на складе Покупателя. Окончательный расчет производится на основании корректировочного счета по количеству, согласно статьи 7. «ПРИЕМКА:» Контракта и качеству, согласно статьи 4. «КАЧЕСТВО:» Контракта. В случае неправильного оформления счета-фактуры и/или несвоевременного его предоставления, Покупатель вправе задержать оплату до устранения Продавцом выявленных нарушений, что не будет являться нарушением контрактных обязательств Покупателем.

9.5. При несвоевременной оплате Товара (исключение составляют статьи 4. «КАЧЕСТВО:», 5.«ОТГРУЗКА:», 6. «ПОСТАВКА:», 7. «ПРИЕМКА:», 9. «ОПЛАТА:», 18. «ОБЩЕЕ» Контракта), Продавец вправе требовать от Покупателя уплаты неустойки за каждый день просрочки в размере 0,1% (ноль целых одна десятая процента), но не более 5% (пять процентов) от суммы просроченного платежа.

9.6. Продавец обязан в своей налоговой отчетности по НДС отражать все обороты по реализации Товара в адрес Покупателя. В случае, если при встречной проверке Продавца налоговыми органами будет установлен факт сокрытия им оборотов от реализации в адрес Покупателя, Продавец обязуется по требованию Покупателя возместить ему исключенные в соответствии с п.5 и 6. ст. 635 Налогового Кодекса из возврата НДС суммы в полтора кратном размере.

10. ГАРАНТИИ:

10.1. Продавец гарантирует высокое качество Товара, а также его полное соответствие условиям Договора и Приложения № 1.

10.2. Продавец обязан устранить выявленный дефект Товара своими силами и за свой счет в согласованные Сторонами сроки, но не более чем за 45 (сорок пять) дней со дня получения уведомления с приложением Акта. Все расходы, связанные с возвратом забракованного Товара, включая транспортировку, относятся на счет Продавца.

10.3. Если Продавец в указанный срок не устранит выявленные дефекты и недостатки, то Покупатель вправе устранить дефекты и недостатки силами других организаций или фирм за счет Продавца.

10.4. Покупатель гарантирует правильную эксплуатацию, хранение и обслуживание Товара. При допущении дефектов по вине Покупателя, Продавец ответственности по гарантийному сроку эксплуатации Товара не несет.

11. СТРАХОВАНИЕ:

11.1. Ответственность за страхование Товара до момента перехода риска на Покупателя лежит на Продавце, после момента перехода риска – на Покупателе, в соответствии со статьей 12. «ПРАВО СОБСТВЕННОСТИ И РИСК:» Договора.

12. ПРАВО СОБСТВЕННОСТИ И РИСК:

12.1. Право собственности, риски гибели, утраты и /или порчи переходят с Продавца Покупателю в соответствии с условиями поставки Товара согласно статьи 6. «ПОСТАВКА:» Договора.

13. ФОРС - МАЖОР:

13.1. При возникновении форс-мажорных обстоятельств. Стороны не несут ответственности за частичное или полное невыполнение своих обязательств по настоящему Договору. Срок исполнения обязательств Сторон по Контракту продлевается на период действия этих обстоятельств, к которым относятся: пожары, стихийные бедствия, войны, забастовки, мятежи любого характера, эмбарго.

13.2. Сторона, не имеющая возможность выполнить свои обязательства по Договору, обязуется немедленно (не позднее 10 (десять) суток) уведомить другую сторону о наступлении/завершении периода действия форс-мажорных обстоятельств, препятствующих выполнению принятых ею контрактных обязательств.

13.3. Сертификат, заверенный Торгово-Промышленной Палатой или другими территориальными государственными органами по месту действия форс-мажорных обстоятельств, будет являться достаточным подтверждением наступления и периода действия форс-мажорных обстоятельств.

13.4. Если вышеуказанные форс-мажорные обстоятельства действуют более 3-х (три) месяцев, Стороны приступят к переговорам о дальнейшем исполнении Договора или его расторжении.

14. ПОРЯДОК РАЗРЕШЕНИЯ СПОРОВ:

14.1. Споры и разногласия, которые могут возникнуть при исполнении условий Договора, Стороны будут стремиться разрешать в порядке до судебного разбирательства: путем переговоров, обмена письмами, телеграммами и факсами; уточнением условий Договора.

14.2. Стороны пришли к соглашению, что должен быть соблюден претензионный порядок разрешения споров. Срок рассмотрения претензии - 15 (пятнадцать) календарных дней со дня получения претензии.

14.3. При не достижении взаимоприемлемого решения Стороны вправе передать спорный вопрос в соответствии с действующим законодательством РК на разрешение суда.

15. ЮРИСДИКЦИЯ:

15.1. Настоящий Договор будет регулироваться и толковаться в соответствии с нормами права РК.

16. INCOTERMS:

16.1. Кроме случаев, оговоренных отдельно в Договоре, INCOTERMS-2010 применим в его толковании.

17. ПЕРЕУСТУПКА ПРАВ:

17.1. Ни одна из Сторон не имеет права уступки прав и обязанностей третьему лицу без письменного согласия другой Стороны. Данное согласие не будет удерживаться без разумной причины.

18. ОБЩЕЕ:

18.1. Любые изменения или/и дополнения к настоящему Договору будут действительны лишь в случае, если они оформлены в письменной форме и подписаны уполномоченными на то лицами (исключение составляют абзацы 4, 5 настоящей статьи). Все приложения являются неотъемлемой частью Договора, если они подписаны и скреплены печатью с обеих Сторон.

18.2. После подписания настоящего Договора, вся предыдущая переписка по нему не имеет юридической силы.

18.3. Стороны согласовали, что документы, переданные посредством факсимильной связи, электронной почты имеют юридическую силу до предоставления их оригинала. Срок направления оригинала в течение 10 дней с даты направления электронной копии.

18.4. Оплата штрафных санкций (штрафа/пени), начисленных какой либо из Сторон в случае нарушения контрактных обязательств, не освобождает Стороны от исполнения своих обязательств и ответственности по настоящему Контракту.

18.5. Продавец гарантирует, что поставляемый по Договору Товар свободен от прав третьих лиц в споре, под арестом не состоит. В противном случае Продавец урегулирует все претензии и иски имущественного и/или неимущественного характера самостоятельно и за свой счет.

18.6. Настоящий Договор составлен на русском языке в двух экземплярах, имеющих равную юридическую силу, по одному для каждой из Сторон.

19. РЕКВИЗИТЫ СТОРОН:

Покупатель:

ТОО «Текелийский энергокомплекс»

Республика Казахстан

Алматинская область, 041705,

г. Текели,

ул. Д.Конаева, 178

тел./факс: (72835) 4 35 02;

Признак резидентства – **1**

Код сектора экономики – **7**

Код -17.

Банковские реквизиты:

ИИК KZ186010311000047143

АО «Народный банк Казахстана»,

БИК HSBKZZKX,

БИН 090840008604.

Продавец:

Отгрузочные реквизиты:

Грузополучатель: ТОО «Текелийский энергокомплекс», Республика Казахстан, 041705, Алматинская область г. Текели, ул. Д.Конаева, 178.

Договор № 01/2020--Т

СОГЛАСОВАНО:

ПОКУПАТЕЛЬ

ПРОДАВЕЦ

ТОО «Текелийский энергокомплекс»

Товарищество с ограниченной ответственностью «Текелийский энергокомплекс», Республика Казахстан, Алматинская область, 041705, г. Текели, ул. Д.Конаева, 178, в лице директора Отарбаева Армана Каирбековича, действующего на основании Устава Товарищества, в дальнейшем именуемое Покупатель, согласно купить

и

в дальнейшем именуемое Продавец, согласно продать Товар, представленный ниже в Спецификации №1 на следующих условиях:

Наименование Товара	№ чертежа	Код ТНВЭД	Единица измерения	Количество	Цена в тенге за единицу Товара, без НДС, согласно статье 8. «ЦЕНА:» Контракта.	Сумма в тенге, без НДС, согласно статье 8.«ЦЕНА:» Контракта	Срок изготовления товара
1	2	3	4	5	6	7	8

Итого на условиях

1. Общая стоимость Товара, поставляемого по Договору на дату заключения, составляет _____ тенге без учета НДС.

2. Сумма Контракта, по статье 8. «ЦЕНА:» Договора с учетом Приложения № 1 составит _____ тенге без учета НДС.

3. Данное Приложение № 1 является неотъемлемой частью Договора № ____ от _____ года.

СОГЛАСОВАНО:

ПОКУПАТЕЛЬ

ПРОДАВЕЦ

ТОО «Текелийский энергокомплекс»

3-85383

а

Сечение по а-а

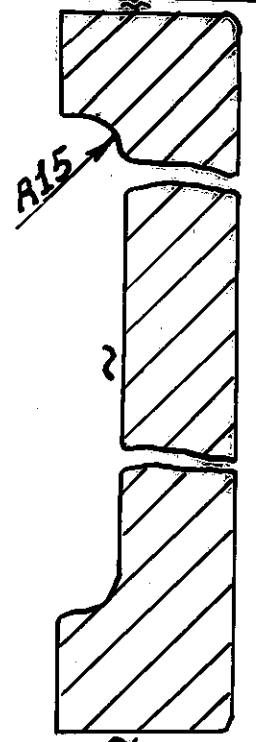
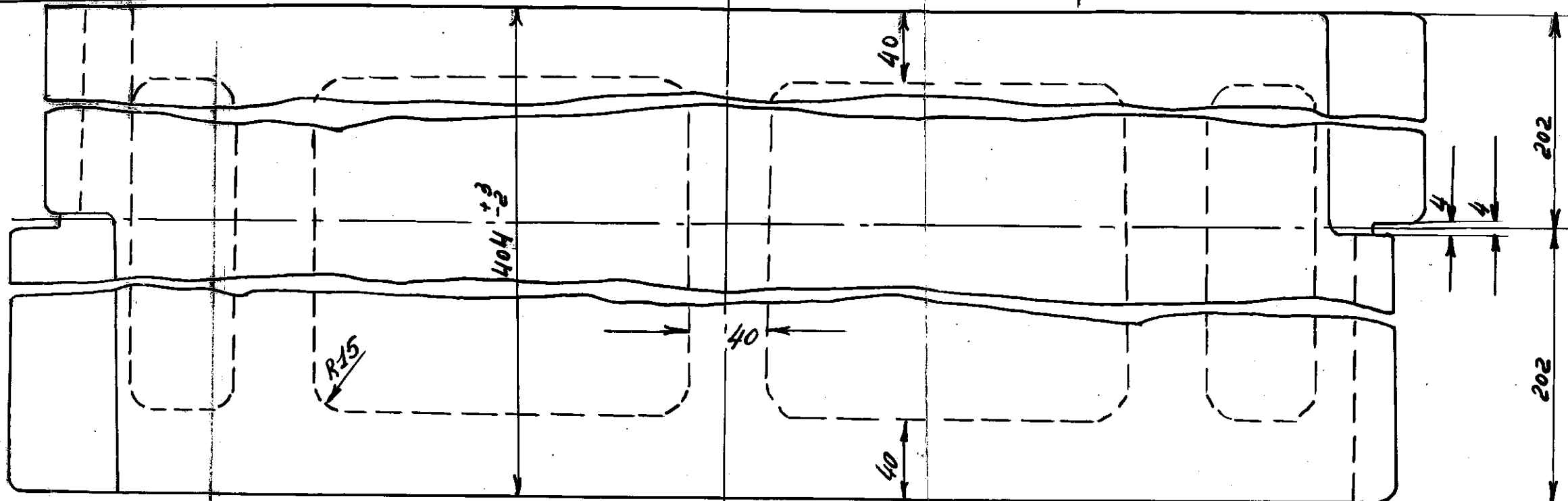

670 ± 4 а

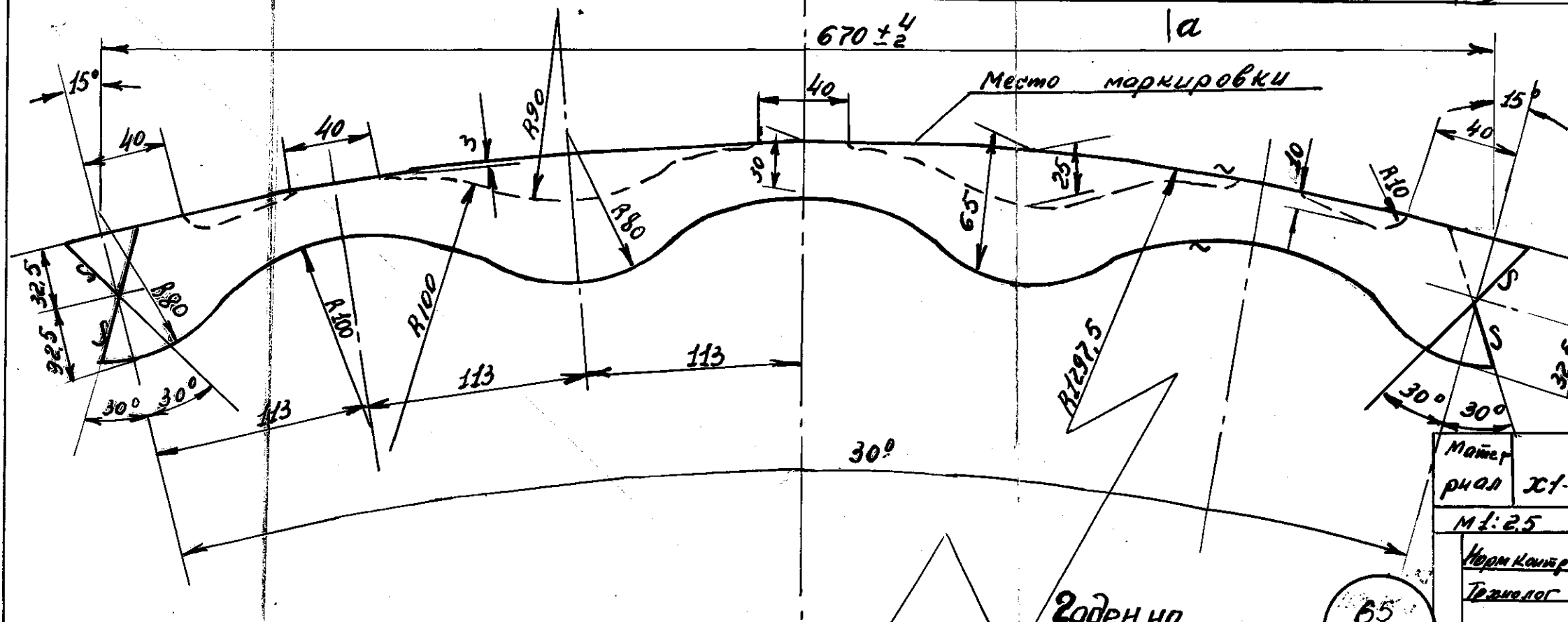

Примечания:

- 1 Отклонение кривизны от дуги $R = 1297.5$ не свыше ± 2 мм считая по стрелке
- 2 Торцы заготовок обработать наждачным кругом.
- 3 Приемку плит производить по хим-анализу, наружному осмотру и результатом обмера шаблоном

Размеры 113 даны по дуге R1297.5 мм

Зоден на

НТУ 2-10

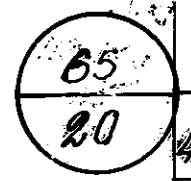

Материал		Вес	Чистый 94 кг	№ модели	1-52257
стал		1 шт	Черный кг		К Чертежу
М 1:2.5		Броня		3-85383	
Норм. контр. Технолог		Боробона В-404			
Шрифты		Ордена Ленина			
Контр. ВЛК		ИЛИ Сталина			
№ 224014/1		№ 224014		№ 30 К.0.30	
1		1		И.У.Ла. Б.У.Р.	
		ОГК-КБ 30 г. Электрост.		1954 г.	

№	Было	Стало	Дата	Подпись	№ и дата разрешения на изменение

3-76570

Сечение АА

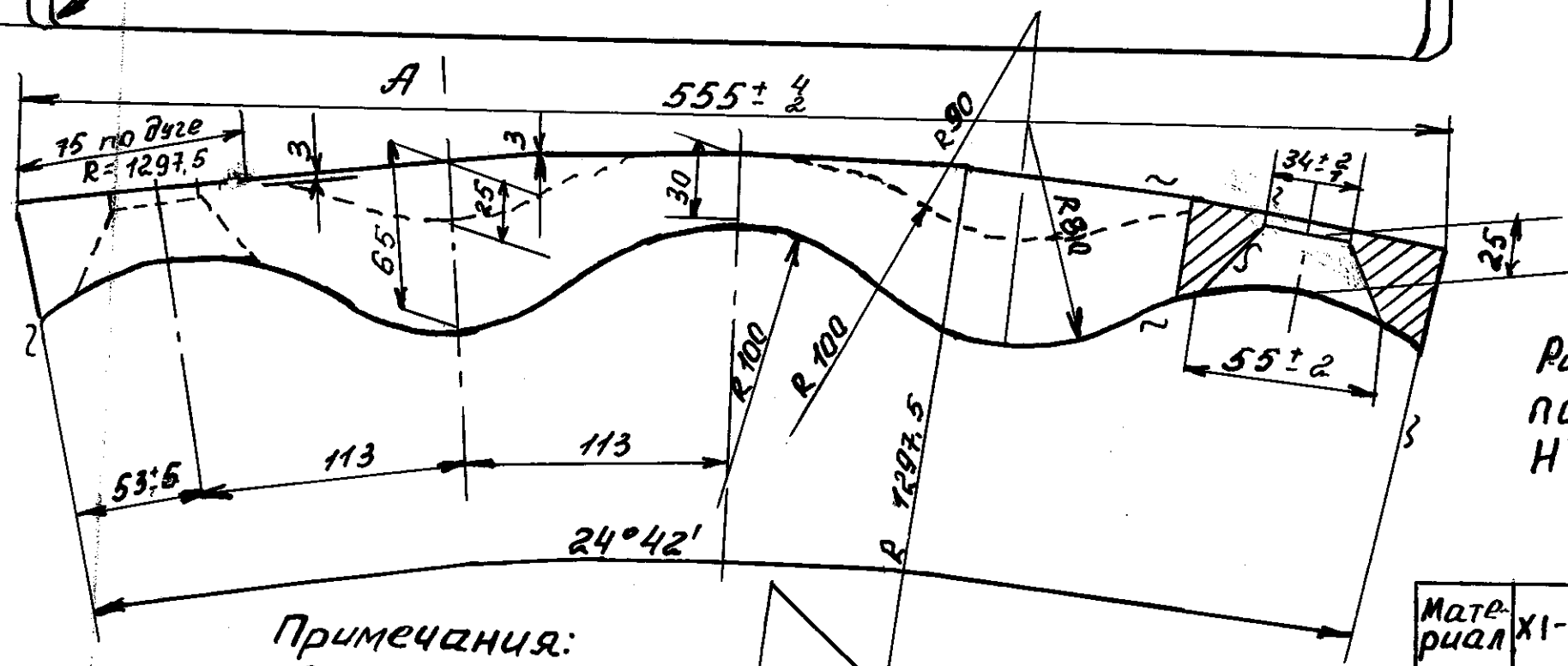
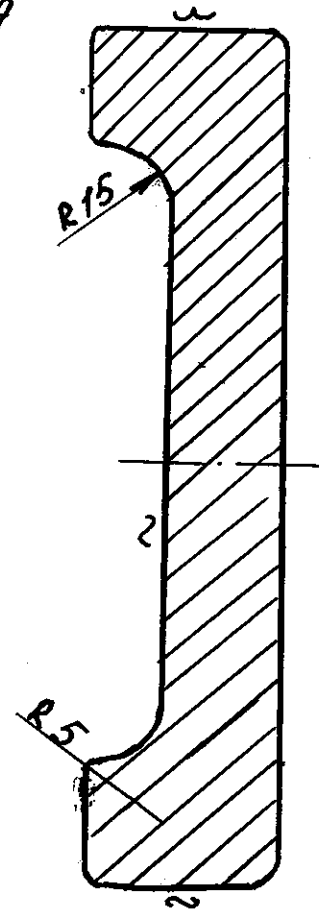
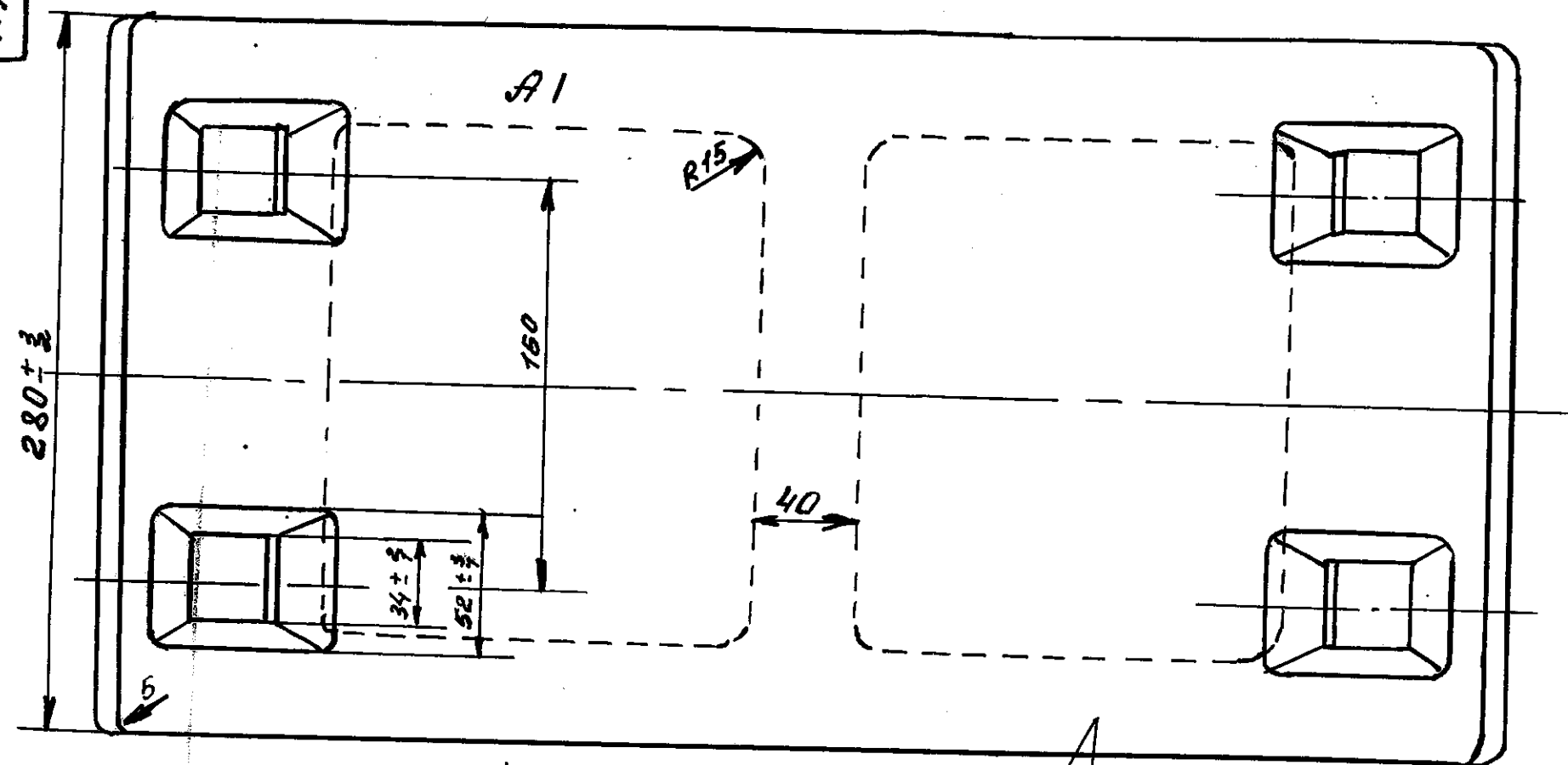

Размеры 53,5 и 113 даны по дуге R = 1297,5 мм НТЧ 2-10

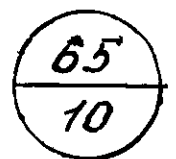

1-43020 к черт.

Примечания:

- Отклонение кривизны от дуги круга R = 1297,5 не более ± 2 мм, считая по стрелке
- Приемку плит производить по хим анализу Наружному осмотру и результатам обмера шаблонами.

Материал	Х1-Л	Вес шт.	Чистый	49 кг	№ модели
			Черный	кг	
Соглас.	М. 1: 2,5	Шт. 10	Броня люка		3-76570
	Н. КОНТР. Тезонолов				
Черт.					Модель 2008г.
Конст.					ТТЭЦ
В.И.К. маш					НТЦ
Нач. бюро					

Копир. Маткашова

ОГК-КБГМО г. Электра

3-76571

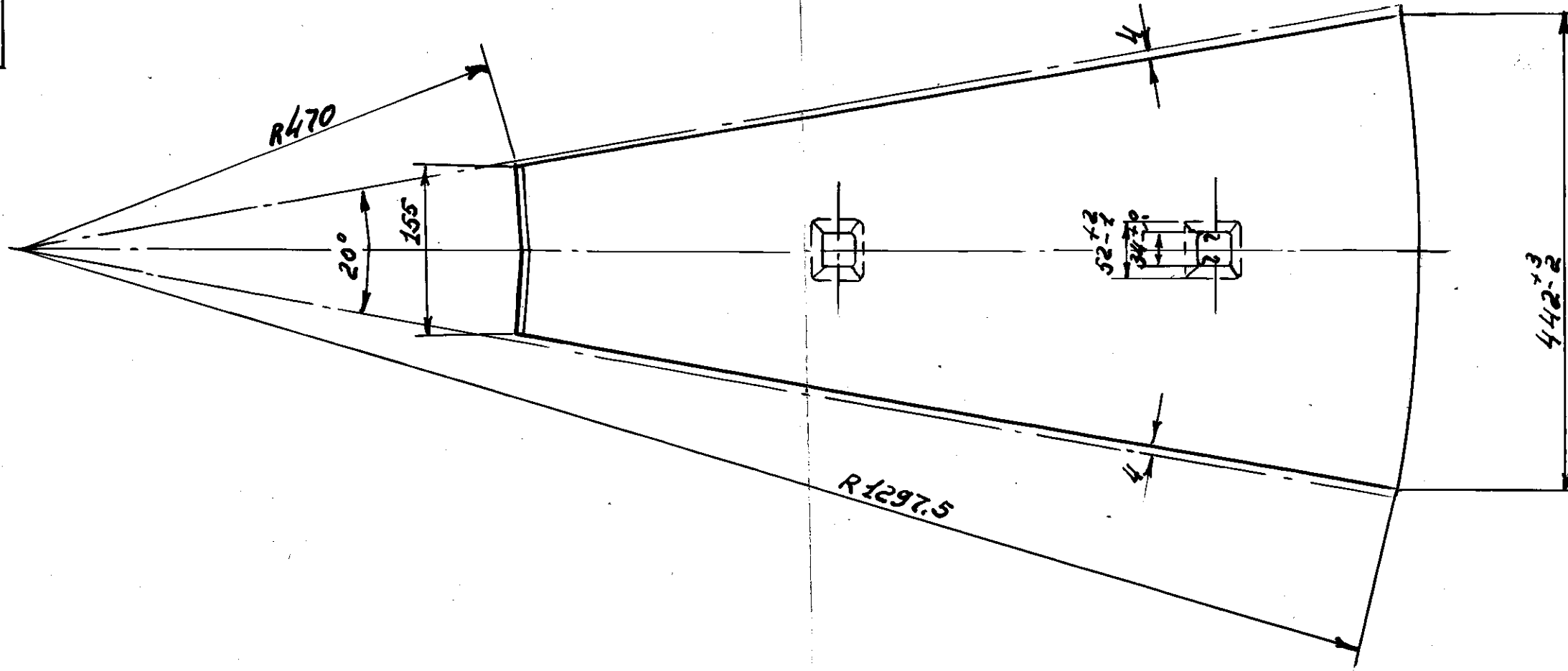

Примечания:

1. Отклонение кривизны от $R470$ $\pm 1297,5$ м.м не свыше $\pm 1,5$ мм, считая по стрелке
2. Приемку плит производить по лим. анализу и наружному осмотру
3. НТУС-10

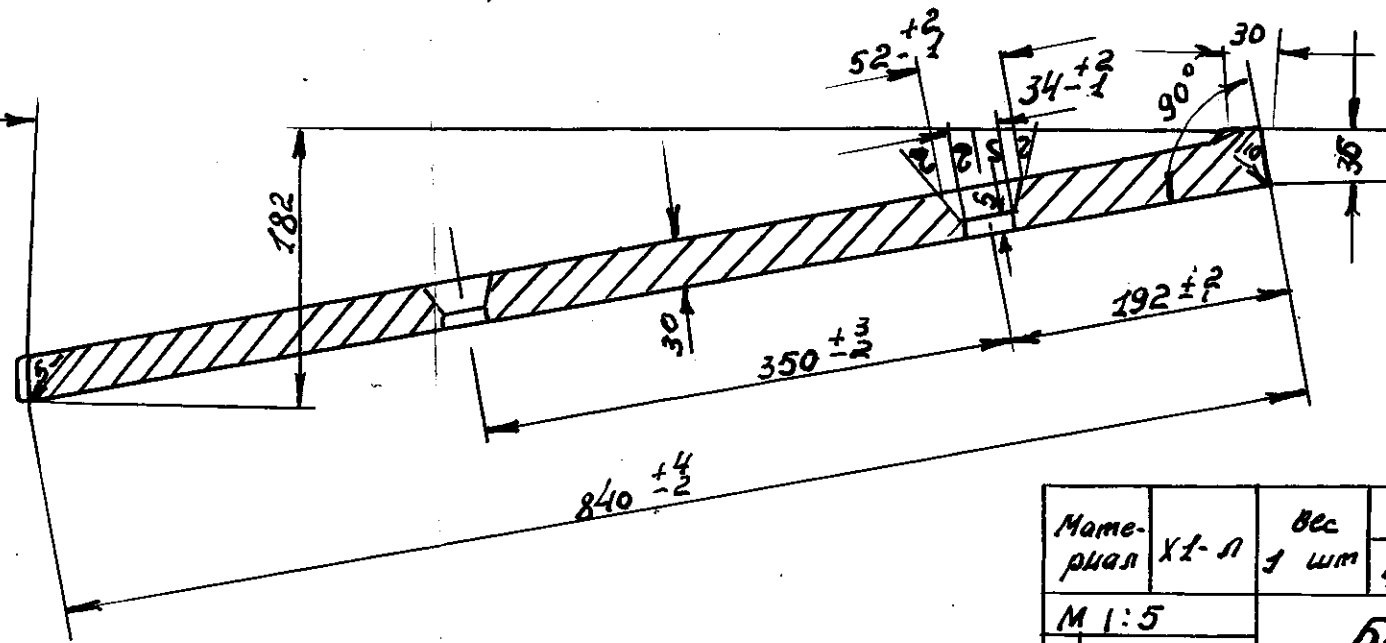

65
22

1-43024

К Чертежу

Материал	XI-Л	Вес	Чистый 55 кг	№	
		шт	Черный кг	маш	
М 1:5		Броня торцевой стенки Ш10		3-76571	
Норм. контр.					
Технол.					

И/И	ВИАО	Стол	Дата	Подпись	№ и дата разрешения на изменение

Дата	Фамилия	Имя	Норм	Нач	КБЭЛ
вост	Сверил	Контр	Боро	Боро	

Копировать
проверять
Иванов / Шевцов

Орден Ленина
НКМЗ ЛМ Столени

НКМЗ

ОГК-КБ ГМО г. Свердловская

1952

Чертеж востановлен

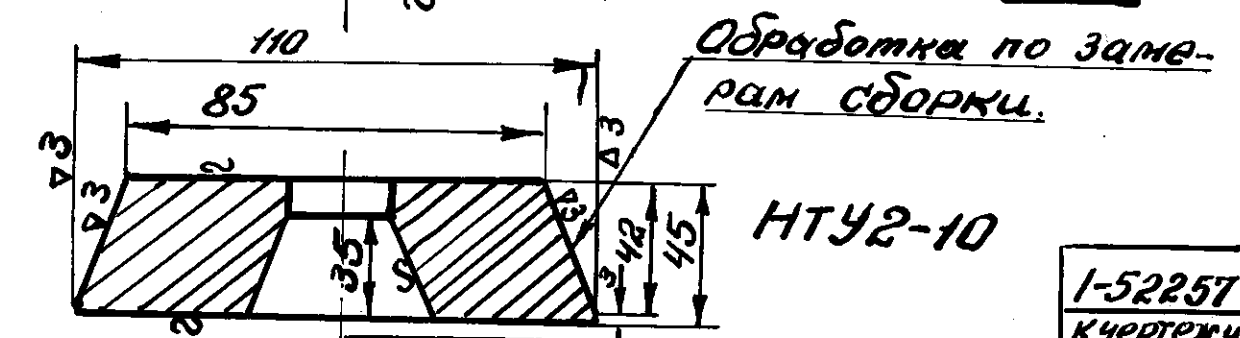
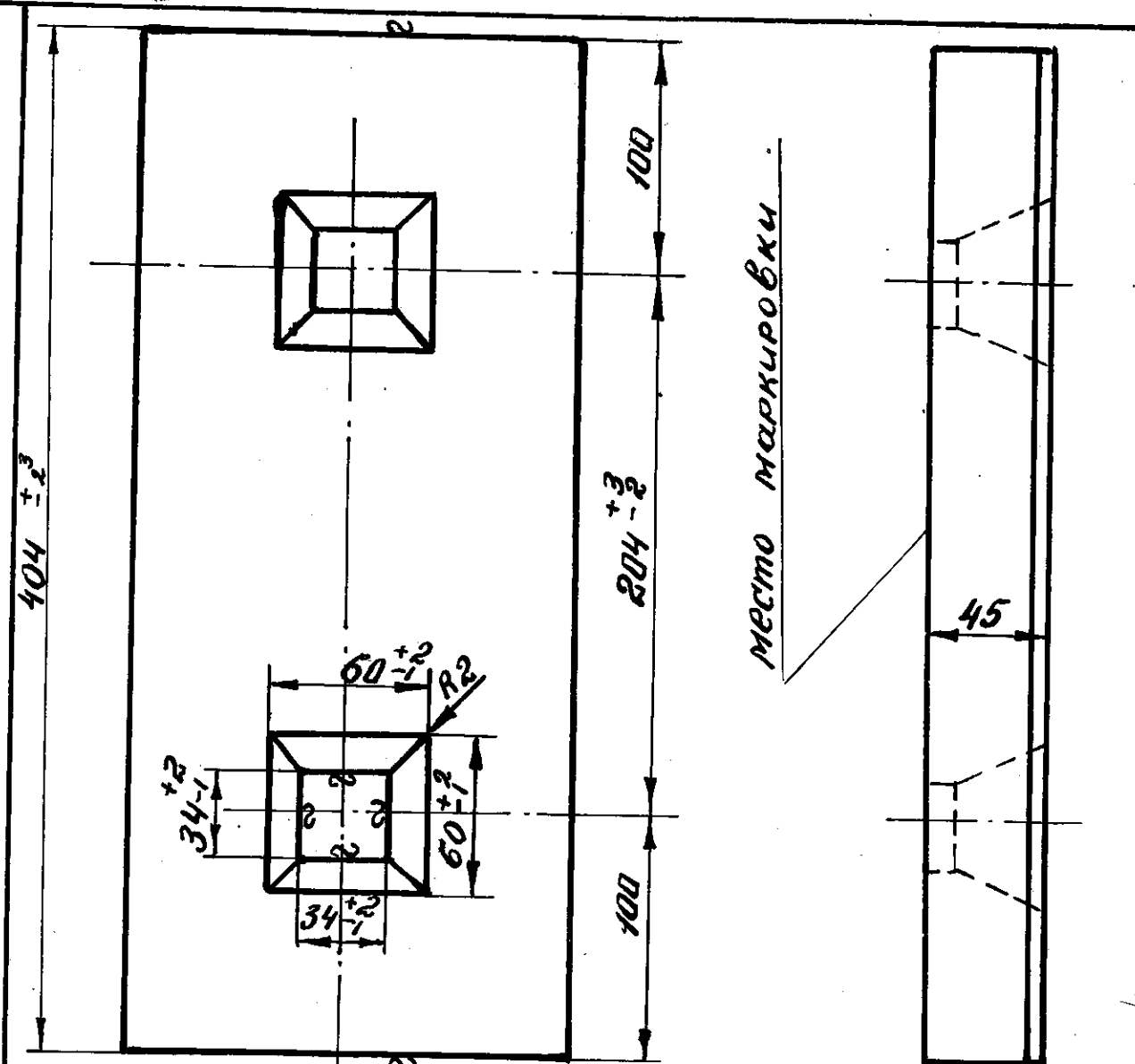

Материал	ХТ-Л	Вес	Чистый 17,5 кг.	№	
		104 мм.	Черный	Мод.	
М1: 2,5		Клин затяжной с=404		4-169223	
		Ордена Ленина НКМЗ им. Сталина			
		НКМЗ			
Провер.	Игорь	29/10	ОГК-КБ 30 г. Электрооборуд.		
Копир.	Лев	60%			

85
27

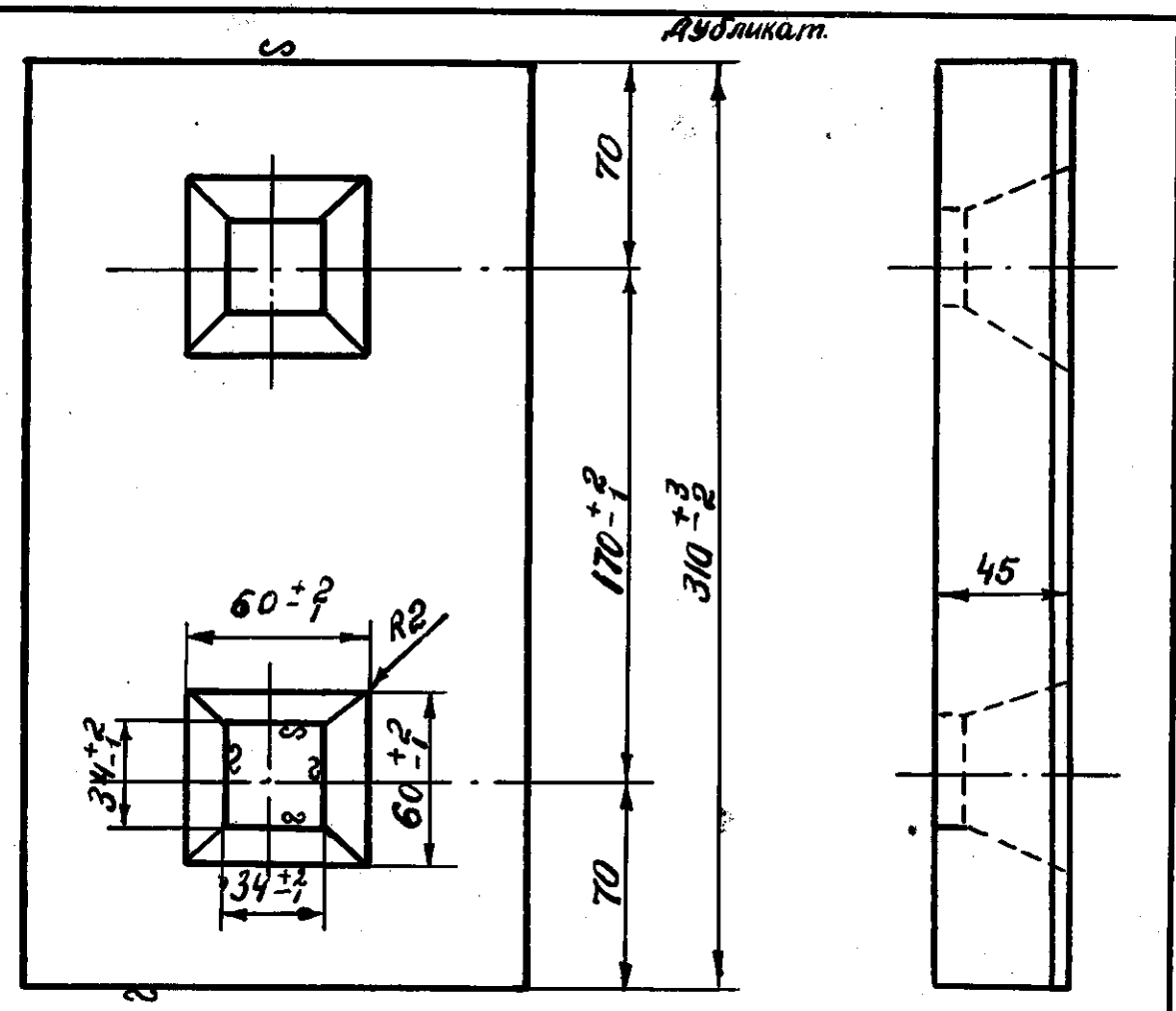

Обработать по замерам сборки

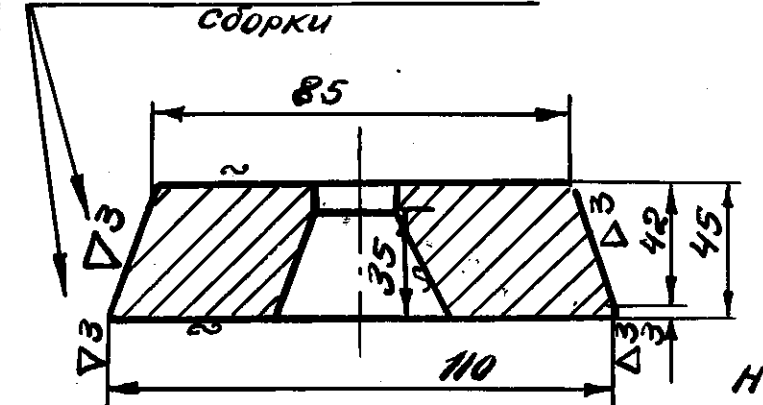

Скопировано с подлинника Вв1 пуска 1949г

НТУ2-10 Q-10907 К чертежу

Материал	Х1-Л	Вес 1 шт.	Чистый 13,6 кг	№ модели
М. 1:2,5		Клин Затяжной Р=310 4-60356		
Технолог				
Гл. инж.		Ордена Ленина НКМЗ им Столина		
нах.к ПТО				
проб.				
Копи- Робан		24/VI 002.	ОКР КБ ГМО г.Электросталь	Март 1949г.

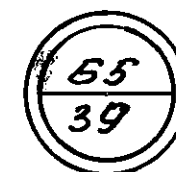
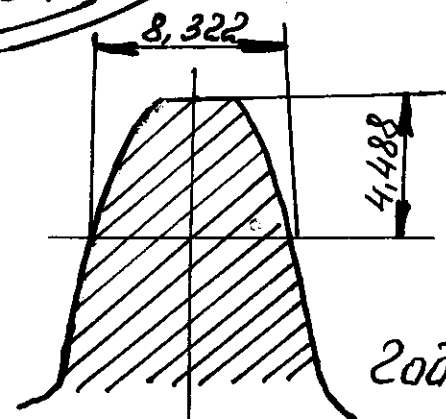
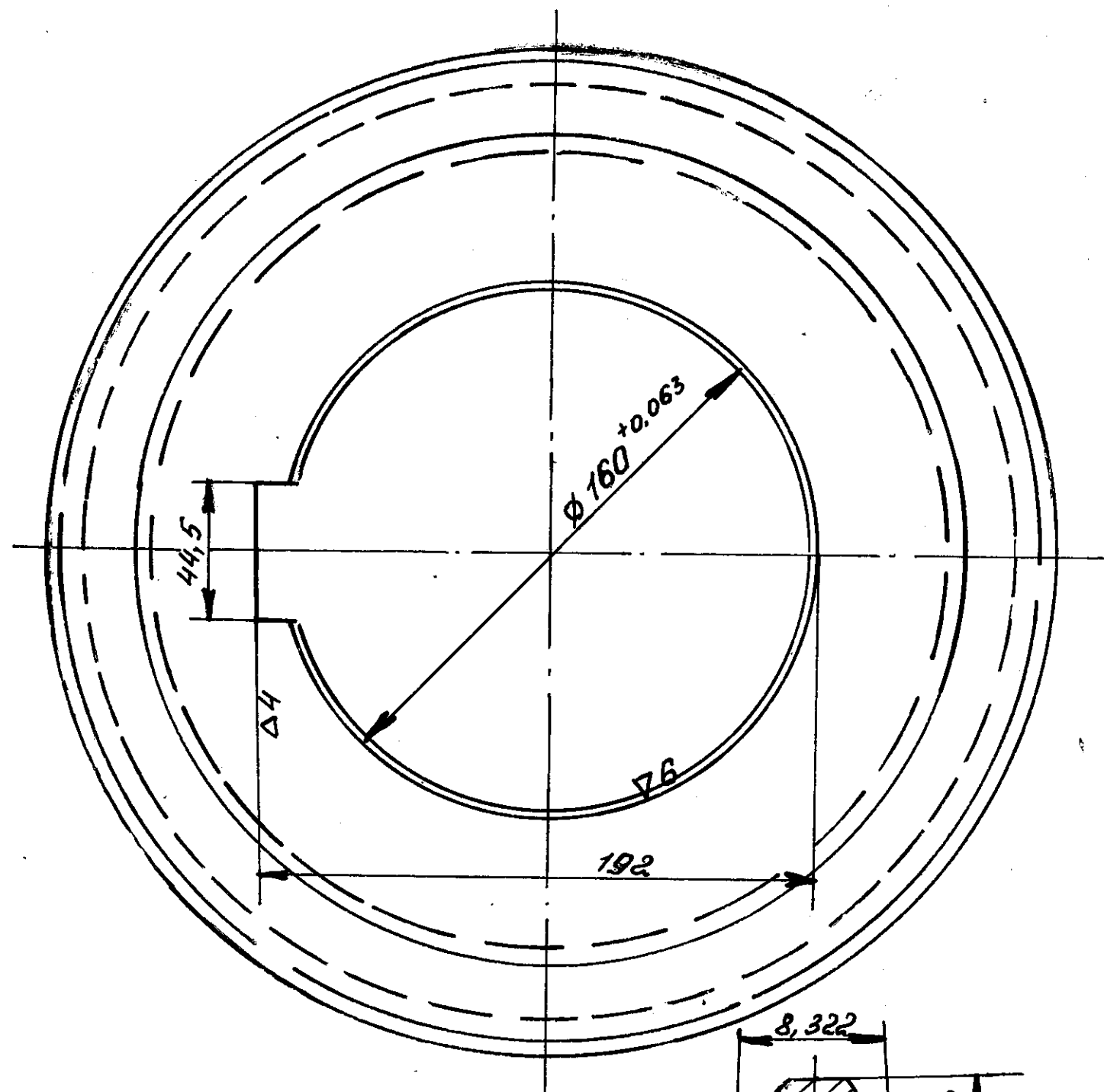
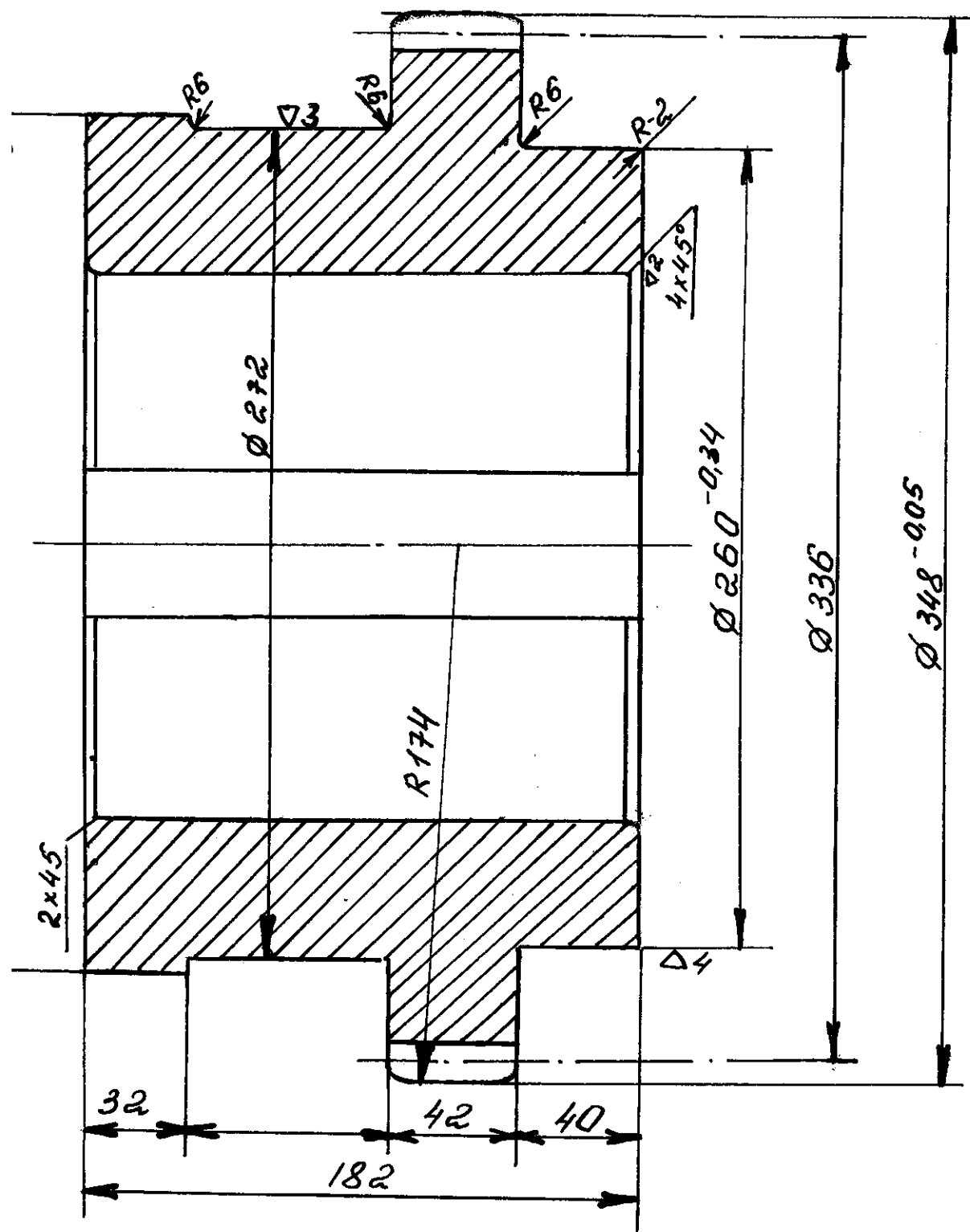

Годен н.д.

1. Деталь термообработать улучшением 4RC28-30.
2. Не указанные предельные отклонения по 14 качеству.

Характеристика зацепления		
Число зубьев	z	56
Модуль	m	6
Угол зацепления	α	20°
Нарезать нормальным долбяком или червячной фрезой		
Предельные отклонения окружного шага от зуба к зубу 0,005		

№ дет.	Наименование детали	кол.	ст. мат.	мм общ.	вес в кг
	Втулка к зубчатой обойме	2	ст. 45		
	Мельница шаровая ШБМ			M-8 1:2	1385
Инженер	Проверил	Контроль	Шароваркин	№ черт.	ТЭК-1385

стыль $\phi 25A3$ сверлить
путь по кондуктору

12 отверстий по
глубинной 20 сбер-
лить под резь-
бу по кондук-
тору
на глуб.
25 мм

Характеристика зацепления			
1	число зубьев	2	56
2	модуль	т	6
3	угол зацепления	α_0	20°
4	нарезание спец. долбяк		
5	предельное отклонение окружн. шага от зубок зубу		0,06

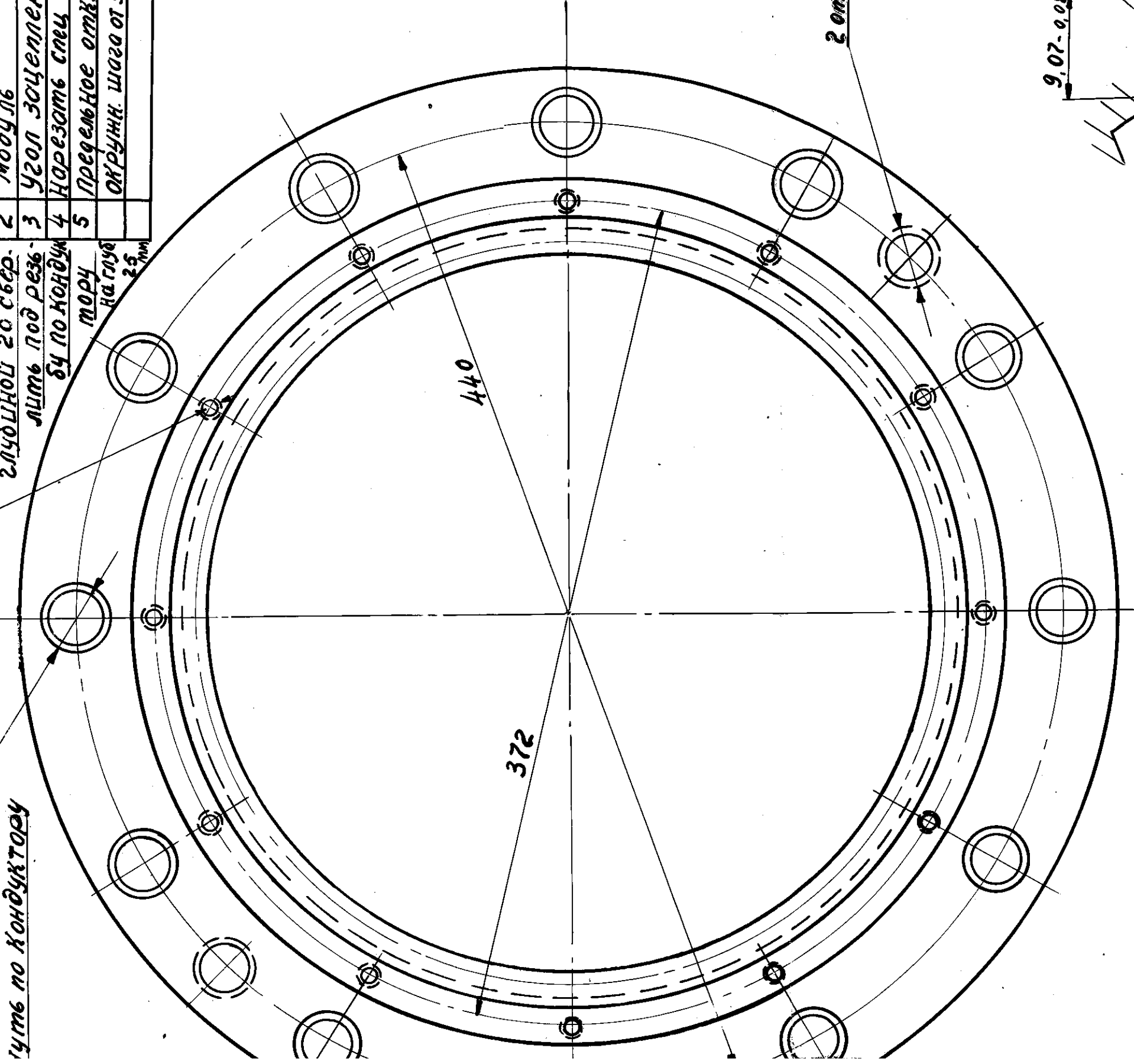

2 отверстия м24

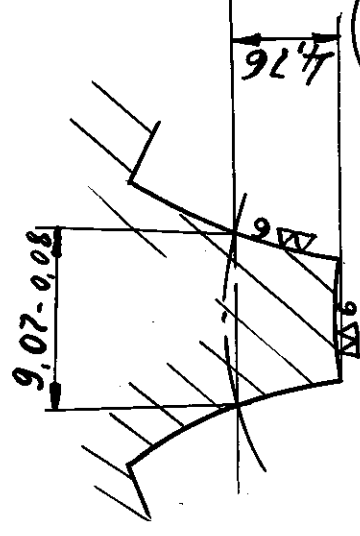

1. Деталь термообработать

улучшением 4RC28-30

2. Не указанные предельные
отклонения по 14 квалитету.

материал	45Л	Вес	4шт. 39 кг.
М 1:2		шт.	Черный кг
Норм. конт.		Обойма зубчатая к муфротом	
Технол.		МЭНЮ: МЗУИИМЭПЮ	
Черт.		Органо Лепина НКМУ им. Сталина УМ5-12 1950	
Конст. Ноч. бюро		НКМЭ ОГК - КБНС 2. Электросталь 1954	

CH2-1514

Копировать
Дробери. Школы / Уров. / бюро

