

**Объявление о закупках способом запроса ценовых предложений
Товарищество с ограниченной ответственностью «Текелийский энергокомплекс»
объявляет о закупках способом запроса ценовых предложений.**

Лот №1.

Наименование и номер закупок способом запроса ценовых предложений (наименование закупок товаров, работ, услуг в соответствии с наименованием закупок товаров, работ, услуг, указанным в Перечне):

Изготовление рабочего колеса мельничного вентилятора ВМ -50/1000 в комплекте со ступицей.

Закупка №40.

Количество (объем) закупаемых товаров, работ, услуг, единица измерения: **согласно Приложения 1 к Договору.**

Описание и требуемые функциональные, технические, качественные и эксплуатационные характеристики закупаемых товаров:

- 1. Рабочее колесо ВМ -50/1000, чертеж № 25550- 1 шт.**
- 2. Ступица, чертеж № 25544 - 1 шт.**

Срок и место поставки товаров, выполнение работ и предоставления услуг:

Срок поставки — март 2021 года; место поставки: 041705, Республика Казахстан, Алматинская область, город Текели, улица Д. Конаева, 178.

Общая сумма в тенге, без учета налога на добавленную стоимость, выделенная на закупки товара, работы и услуги по лоту, с учетом всех расходов, в том числе на транспортировку и страхование, уплату таможенных пошлин, налогов, сборов и другое:

4 745 000 (четыре миллиона семьсот сорок пять тысяч) тенге.

Условия платежа: **предоплата Поставщику 50% в течение 5 (пять) банковских дней с момента предоставления оригинала или электронной копии счета на оплату. Окончательный расчет в размере 50% (пятьдесят процентов) от общей суммы Договора за фактически поставленный Товар будет произведен в течение 5 (пять) банковских дней от Даты поставки, после принятия Товара Покупателем по количеству и качеству на складе Покупателя.**

Ценовые предложения потенциальных поставщиков принимаются **в срок до 10 часов 00 минут «18» января 2021 года, по адресу: 041705, Республика Казахстан, Алматинская область, город Текели, улица Д. Конаева, 178, кабинет производственно-технической службы.**

Конверты с ценовыми предложениями вскрываются **в 10 часов 30 минут «18» января 2021 года, по адресу: 041705, Республика Казахстан, Алматинская область, город Текели, улица Д. Конаева, 178, кабинет производственно-технической службы.**

Полное наименование, номер телефона, почтовый и электронный адреса субъекта естественной монополии: **Товарищество с ограниченной ответственностью «Текелийский энергокомплекс», 041705, Республика Казахстан, Алматинская область, город Текели, улица Д. Конаева, 178, тел. +7 72835 43502, e-mail: office@tekeli-ek.kz, http:// www.tekeli-ek.kz, ftp://89.218.254.214**

Приложение:

1. Проект договора.
2. Чертежи.

Директор

Исп. Василенко С.Н.
+7 (771) 7790527



А.К. Отарбаев

ДОГОВОР №

Товарищество с ограниченной ответственностью "Текелийский энергокомплекс", Республика Казахстан, г. Текели, Алматинской области, именуемое в дальнейшем "Покупатель", в лице Директора Отарбаева Армана Каирбековича, действующего на основании Устава товарищества, с одной стороны, и

_____ Республика Казахстан, _____ в лице _____, действующего на основании _____ в дальнейшем именуемое «Поставщик», определенный способом закупки _____ на основании протокола № _____ года, согласно продать Товар на следующих условиях:

1. ОПРЕДЕЛЕНИЯ:

Покупатель	= ТОО «Текелийский энергокомплекс».
Поставщик	=
Стороны	= Поставщик и Покупатель совместно.
Договор	= настоящий документ с приложениями, дополнениями, подписанный Сторонами.
Товар	= Рабочее колесо мельничного вентилятора ВМ -50/1000 в комплекте со ступицей.
Единица измерения	= шт.
Заявка	= форма письменного обращения Покупателя к Продавцу, с указанием количества, цены, пункта назначения, сроков поставки Товара, которая является неотъемлемой частью Договора.
Спецификация товара	= приложение к Договору, подписанное Сторонами, с указанием номенклатуры, количества, цены, технических условий Товара.
Приложение	= неотъемлемый документ к Договору, подписанный Сторонами, с указанием срока поставки, номенклатуры, пункта назначения, количества, цены, технических условий, а также любые изменения статьи Договора в течение срока его исполнения.
Период поставки	= календарный месяц, в котором по согласию Сторон, должна производиться поставка в соответствие со статьей 5. «ОТГРУЗКА:» Договора.
Дата отгрузки	= календарный день, указанный в накладной Продавца.
DDP	= Поставка с оплатой пошлины до места назначения (согласно INCOTERMS-2010).
INCOTERMS-2010	= международные правила толкования торговых терминов (выписка из INCOTERMS-2010).
РК	= Республика Казахстан.
Налоговое Законодательство РК	= Кодекс РК «О налогах и других обязательных платежах в бюджет» и совокупность других действующих нормативно-правовых актов по налогообложению.
НДС	= налог на добавленную стоимость.
Тенге	= денежная единица Республики Казахстан.
ТПП	= торгово-промышленная палата.

2. СРОК:

2.1. Настоящий Договор вступает в силу с момента подписания его последней Стороной и действует по 31 декабря 2021 года включительно. Договор будет действителен до момента проведения окончательного расчета и исполнения всех обязательств между Сторонами по данному Договору.

3. КОЛИЧЕСТВО:

3.1. Поставщик поставит Покупателю Товар в номенклатуре и количестве, указанным в Приложении № 1, которое прилагается к Договору и является его неотъемлемой частью.

4. КАЧЕСТВО:

4.1. Качество поставляемого Товара должно соответствовать требованиям чертежей, указанным в Приложении № 1 к Договору.

4.2. Качество Товара должно соответствовать требованиям конструкторской документации, действующих стандартов, технических условий и подтверждается сертификатом/паспортом качества, выданным заводом — изготовителем или копией, заверенной оригинальной печатью Продавца.

4.3. Если по любой причине вышеуказанное качество Товара изменится, Поставщик уведомляет Покупателя об имеющихся отклонениях до начала отгрузки. Стороны немедленно после такого уведомления обсудят отклонения в качестве, чтобы решить проблему, возникшую в связи с изменением качества Товара.

4.4. Товар ненадлежащего качества (не соответствующий требованиям Договора) подлежит замене. Замена некачественного Товара на Товар, соответствующий требованиям Договора должна быть произведена в согласованные сроки.

4.5. В случае необходимости возврата некачественного (бракованного) Товара Поставщику, все дополнительные затраты, возникшие у Покупателя по его возврату, несет Поставщик.

4.6. В случае невозможности замены некачественного (бракованного) Товара Поставщик обязуется возратить Покупателю денежные средства за некачественный (бракованный) Товар в течение 10 (десяти) банковских дней со дня подачи Покупателем письменного уведомления/запроса на возврат денежных средств, с предоставлением соответствующим образом оформленных документов (претензия, акт). Некачественный (бракованный) Товар возвращается Поставщику после поступления денежных средств на расчетный счет Покупателя, способ возврата Товара определяется Сторонами, все расходы по возврату Товара несет Поставщик.

5. ОТГРУЗКА:

5.1. Отгрузка Товара производится автотранспортом Поставщика на условиях DDP - г. Текели. Отгрузка Товара производится в течение () календарных дней от даты 50% (пятьдесят процентной) предварительной оплаты.

5.2. Поставщик передает Покупателю следующие оригиналы документов на отгружаемый Товар:

- паспорт качества завода-изготовителя (оригинал или копия, заверенная печатью Поставщика);
- накладная на отпуск запасов на сторону – оригинал – 1 экз.

5.3. Указанная документация должна быть передана Продавцом Покупателю вместе с Товаром при отгрузке, либо в течение трех банковских дней после отгрузки Товара должна быть выслана в адрес Поставщика экспресс почтой.

5.4. Поставщик в письменном виде (электронной почтой) направляет уведомление Покупателю о готовности Товара к отгрузке с указанием:

- количества и номенклатуры готового к отгрузке Товара.

6. ПОСТАВКА:

6.1. Поставка Товара производится на условиях DDP - г. Текели, склад Покупателя.

6.2. Отгрузочные реквизиты Сторон указаны в статье 19.«РЕКВИЗИТЫ СТОРОН:» Договора.

6.3. Отгрузка Товара производится в течение _____ календарных дней от даты 50% предоплаты за Товар. Датой окончательного расчета считается дата зачисления денежных средств на расчетный счет Продавца.

6.4. Отгрузка Товара осуществляется автотранспортом Поставщика.

6.5. Досрочная поставка Товара производится только с письменного согласия Покупателя.

6.6. В случае отказа Покупателя от заявленного Товара, Покупатель возмещает Поставщику все затраты, понесенные на его изготовление, в том числе затраты на технологическую подготовку производства, изготовление полуфабрикатов и т.д.

6.7. При нарушении сроков поставки Товара Поставщик выплачивает Покупателю пеню в размере 0,5% (ноль целых пять десятых процента) от стоимости не поставленного в срок Товара за каждый день просрочки, но не более 10 % (десяти процентов) от стоимости Товара, сроки поставки которого нарушены.

6.8. Поставщик обязуется поставить очищенный от импортных таможенных пошлин Товар в случае его отгрузки из-за пределов РК, а также возместить любые возникшие у Покупателя убытки в связи с невыполнением данного обязательства.

7. ПРИЕМКА:

7.1. Приемка продукции осуществляется Покупателем самостоятельно на складе Покупателя по количеству и номенклатуре в соответствии с товаросопроводительными документами Поставщика и Спецификацией.

7.2. В любом случае Покупатель обязан завершить приемку Товара в течение 5 (пяти) календарных дней с момента (даты) его поставки с составлением и подписанием соответствующего Акта приемки Товара.

7.3. Если будет обнаружено несоответствие количества и/или качества Товара условиям Договора либо данным товаросопроводительных документов, а также при обнаружении отклонения в качестве Товара в процессе его использования в течение гарантийного срока, Покупатель обязан в течение 3 (трех) банковских дней с даты обнаружения поставить в известность Поставщика и пригласить его для участия в приемке и составления двухстороннего Акта.

7.4. Представитель Поставщика обязан прибыть не позднее чем в течение 3 (трех) календарных дней после получения уведомления, не считая времени необходимого для проезда, для составления двухстороннего акта приемки качества и/или количества Товара и направить в адрес Покупателя

теля уведомление о сроках прибытия. В случае его не прибытия в указанный срок для проведения совместной приемки качества и/или количества Товара, Покупатель имеет право составить Акт с участием ТПП по Алматинской области (далее везде - Акт).

7.5. Покупатель предъявляет Поставщику претензию с приложением Акта, составленного в порядке, указанном в п. 7.4 статьи 7 «ПРИЕМКА:» Договора. В соответствии с поданной претензией и на основании Акта Поставщик обязан за свой счет заменить некачественный Товар в согласованные с Покупателем сроки или устранить заводские дефекты в согласованные Сторонами сроки, но не более чем за 45 (сорок пять) дней со дня получения уведомления с приложением Акта. В случае не устранения дефектов или замены некачественного товара в сроки указанные выше Покупатель вправе требовать уплаты неустойки в размере 0,1% (ноль целых одна десятая процента) за каждый день просрочки, но не более 8 % (восемь процентов) от стоимости Товара, качество которого нарушено.

8. ЦЕНА:

8.1. Цены на Товар устанавливаются в Приложении № 1 к Договору и включают стоимость Товара, расходы по маркировке, упаковке Товара, за исключением НДС. Сумма НДС уплачивается в установленном порядке согласно Налоговому Законодательству РК на момент исполнения обязательств.

8.2. Все изменения Налогового Законодательства РК, регулирующие взаимоотношения Сторон по настоящему Договору, будут применены в пределах срока действия Договора.

8.3. Цена Товара, изменению в сторону увеличения не подлежит с момента поступления 50% (пятьдесят процентной) предварительной оплаты на счёт Поставщика.

8.4. Общая стоимость Договора на дату заключения, составляет _____ тенге, без учета НДС.

9. ОПЛАТА:

9.1 Оплата Товара по настоящему Договору осуществляется путем перечисления Покупателем денежных средств на расчетный счет Поставщика в следующем порядке:

Предоплата Товара производится Покупателем в виде 50 % (пятьдесят процентов) от общей суммы Договора, что составляет _____ тенге, в течение 5 (пять) банковских дней с момента предоставления оригинала или электронной копии счета на оплату.

Окончательный расчет в размере 50% (пятьдесят процентов) от общей суммы Договора за фактически поставленный Товар будет произведен в течение 5 (пять) банковских дней от Даты поставки, после принятия Товара Покупателем по количеству и качеству на складе Покупателя на основании оригинала счета-фактуры на Партию Товара, оформленного в соответствии с Налоговым кодексом РК, после подписания накладной на Товар, Поставщик предоставляет счет-фактуру в течение 5 рабочих дней.

При проведении оплат Покупатель указывает в платежном поручении номер и дату Договора, в назначении платежа указывает наименование Товара.

9.2. Все расходы и банковские комиссии, связанные с осуществлением банковских переводов по Договору в банке Покупателя и в банках – корреспондентах - относятся на счет Покупателя, в банке Поставщика - на счет Поставщика.

9.3. Поставщик разово, до начала первой отгрузки, предоставляет Покупателю копию свидетельства о постановке на учет по НДС.

9.4. В случае отклонений от количественных и/или качественных параметров, указанных в товаросопроводительных документах, Покупатель должен оплатить в сроки, неоспоримую часть суммы за фактически полученное количество Товара по результатам приемки на складе Покупателя. Окончательный расчет производится на основании корректировочного счета по количеству, согласно статьи 7. «ПРИЕМКА:» Договора и качеству, согласно статьи 4. «КАЧЕСТВО:» Договора. В случае неправильного оформления счета-фактуры и/или несвоевременного его предоставления, Покупатель вправе задержать оплату до устранения Поставщиком выявленных нарушений, что не будет являться нарушением Договорных обязательств Покупателем.

9.5. При несвоевременной оплате Товара (исключение составляют статьи 4. «КАЧЕСТВО:», 5.«ОТГРУЗКА:», 6. «ПОСТАВКА:», 7. «ПРИЕМКА:», 9. «ОПЛАТА:», 18. «ОБЩЕЕ» Договора), Поставщик вправе требовать от Покупателя уплаты неустойки за каждый день просрочки в размере 0,1% (ноль целых одна десятая процента), но не более 5% (пять процентов) от суммы просроченного платежа.

9.6. Поставщик обязан в своей налоговой отчетности по НДС отражать все обороты по реализации Товара в адрес Покупателя. В случае, если при встречной проверке Поставщика налоговыми органами будет установлен факт сокрытия им оборотов от реализации в адрес Покупателя, Поставщик обязуется по требованию Покупателя возместить ему исключенные в соответствии 5 Налоговым Кодексом из возврата НДС суммы в полутора кратном размере.

10. ГАРАНТИИ:

10.1. Поставщик гарантирует высокое качество Товара, а также его полное соответствие условиям Договора и Приложения № 1.

10.2. Поставщик обязан устранить выявленный дефект Товара своими силами и за свой счет в согласованные Сторонами сроки, но не более чем за 45 (сорок пять) дней со дня получения уведомления с приложением Акта. Все расходы, связанные с возвратом забракованного Товара, включая транспортировку, относятся на счет Поставщика.

10.3. Если Поставщик в указанный срок не устранит выявленные дефекты и недостатки, то Покупатель вправе устранить дефекты и недостатки силами других организаций или фирм за счет Поставщика.

10.4. Покупатель гарантирует правильную эксплуатацию, хранение и обслуживание Товара. При допущении дефектов по вине Покупателя, Поставщик ответственности по гарантийному сроку эксплуатации Товара не несет.

11. СТРАХОВАНИЕ:

11.1. Ответственность за страхование Товара до момента перехода риска на Покупателя лежит на Продавце, после момента перехода риска – на Покупателе, в соответствии со статьей 12. «ПРАВО СОБСТВЕННОСТИ И РИСК:» Договора.

12. ПРАВО СОБСТВЕННОСТИ И РИСК:

12.1. Право собственности, риски гибели, утраты и /или порчи переходят с Поставщика Покупателю в соответствии с условиями поставки Товара, согласно статьи 6. «ПОСТАВКА:» Договора.

13. ФОРС - МАЖОР:

13.1. При возникновении форс-мажорных обстоятельств. Стороны не несут ответственности за частичное или полное невыполнение своих обязательств по настоящему Договору. Срок исполнения обязательств Сторон по Договору продлевается на период действия этих обстоятельств, к которым относятся: пожары, стихийные бедствия, войны, забастовки, мятежи любого характера, эмбарго.

13.2. Сторона, не имеющая возможность выполнить свои обязательства по Договору, обязуется немедленно (не позднее 10 (десять) суток) уведомить другую сторону о наступлении/завершении периода действия форс-мажорных обстоятельств, препятствующих выполнению принятых ею Договорных обязательств.

13.3. Сертификат, заверенный Торгово-Промышленной Палатой или другими территориальными государственными органами по месту действия форс-мажорных обстоятельств, будет являться достаточным подтверждением наступления и периода действия форс-мажорных обстоятельств.

13.4. Если вышеуказанные форс-мажорные обстоятельства действуют более 3-х (три) месяцев, Стороны приступят к переговорам о дальнейшем исполнении Договора или его расторжении.

14. ПОРЯДОК РАЗРЕШЕНИЯ СПОРОВ:

14.1. Споры и разногласия, которые могут возникнуть при исполнении условий Договора, Стороны будут стремиться разрешать в порядке до судебного разбирательства: путем переговоров, обмена письмами, телеграммами и факсами; уточнением условий Договора.

14.2. Стороны пришли к соглашению, что должен быть соблюден претензионный порядок разрешения споров. Срок рассмотрения претензии - 15 (пятнадцать) календарных дней со дня получения претензии.

14.3. При не достижении взаимоприемлемого решения Стороны вправе передать спорный вопрос в соответствии с действующим законодательством РК на разрешение суда.

15. ЮРИСДИКЦИЯ:

15.1. Настоящий Договор будет регулироваться и толковаться в соответствии с нормами права РК.

16. INCOTERMS:

16.1. Кроме случаев, оговоренных отдельно в Договоре, INCOTERMS-2010 применим в его толковании.

17. ПЕРЕУСТУПКА ПРАВ:

17.1. Ни одна из Сторон не имеет права уступки Договорных прав и обязанностей третьему лицу без письменного согласия другой Стороны. Данное согласие не будет удерживаться без разумной причины.

18. ОБЩЕЕ:

18.1. Любые изменения или/и дополнения к настоящему Договору будут действительны лишь в случае, если они оформлены в письменной форме и подписаны уполномоченными на то лицами (исключение составляют абзацы 4, 5 настоящей статьи). Все приложения являются неотъемлемой частью Договора, если они подписаны и скреплены печатью с обеих Сторон.

18.2. После подписания настоящего Договора вся предыдущая переписка по нему не имеет юридической силы.

18.3. Стороны согласовали, что документы, переданные посредством факсимильной связи, электронной почты имеют юридическую силу до предоставления их оригинала. Срок направления оригинала в течение 10 дней с даты направления электронной копии.

18.4. Оплата штрафных санкций (штрафа/пени), начисленных какой либо из Сторон в случае нарушения Договорных обязательств, не освобождает Стороны от исполнения своих обязательств и ответственности по настоящему Договору.

18.5. Поставщик гарантирует, что поставляемый по Договору Товар свободен от прав третьих лиц в споре, под арестом не состоит. В противном случае Поставщик урегулирует все претензии и иски имущественного и/или неимущественного характера самостоятельно и за свой счет.

18.6. Настоящий Договор составлен на русском языке в двух экземплярах, имеющих равную юридическую силу, по одному для каждой из Сторон.

19. РЕКВИЗИТЫ СТОРОН:

Покупатель:

ТОО "Текелийский энергокомплекс",
Юридический адрес: 041705,
Республика Казахстан,
Алматинская область, г. Текели,
ул. Д. Конаева, 178,
БИН 090840008604
Расчетный счет: ИИК KZ508562203110368585
в АО "Банк ЦентрКредит", БИК КСЖВКЗКХ.

Поставщик:

Отгрузочные реквизиты:

Грузополучатель: ТОО «Текелийский энергокомплекс», Республика Казахстан, 041705, Алматинская область г. Текели, ул. Д.Конаева, 178.

СОГЛАСОВАНО:

ПОКУПАТЕЛЬ

ПОСТАВЩИК

ТОО «Текелийский энергокомплекс»

Товарищество с ограниченной ответственностью "Текелийский энергокомплекс", Республика Казахстан, г.Текели, Алматинской области, именуемое в дальнейшем "Покупатель", в лице директора Отарбаева Армана Каирбековича, действующего на основании Устава товарищества, с одной стороны, и

_____ Республика Казахстан, _____ в лице _____ действующего на основании _____ в дальнейшем именуемое «Поставщик», согласно продать Товар, представленный ниже в Спецификации №1 на следующих условиях:

Наименование Товара	№ чертежа	Единица измерения	Количество	Цена в тенге за единицу Товара, без НДС, согласно статьи 8. «ЦЕНА:» Договора.	Сумма в тенге, без НДС, согласно статьи 8.«ЦЕНА:» Договора	Срок изготовления товара
1	2	4	5	6	7	8
Рабочее колесо ВМ - 50/1000	№ 25550	шт	1			___ дней с момента 50% предоплаты.
Ступица	№ 25544	шт	1			

Итого на условиях DDP - г. Текели:

- Общая стоимость Товара, поставляемого по Договору на дату заключения, составляет _____ тенге без учета НДС.
- Сумма Договора, по статье 8. «ЦЕНА:» Договора с учетом Приложения № 1 составит _____ тенге без учета НДС.
- Данное Приложение № 1 является неотъемлемой частью Договора № _____ от _____ 2021 года.

СОГЛАСОВАНО:

ПОКУПАТЕЛЬ

ПОСТАВЩИК

ТОО «Текелийский энергокомплекс»

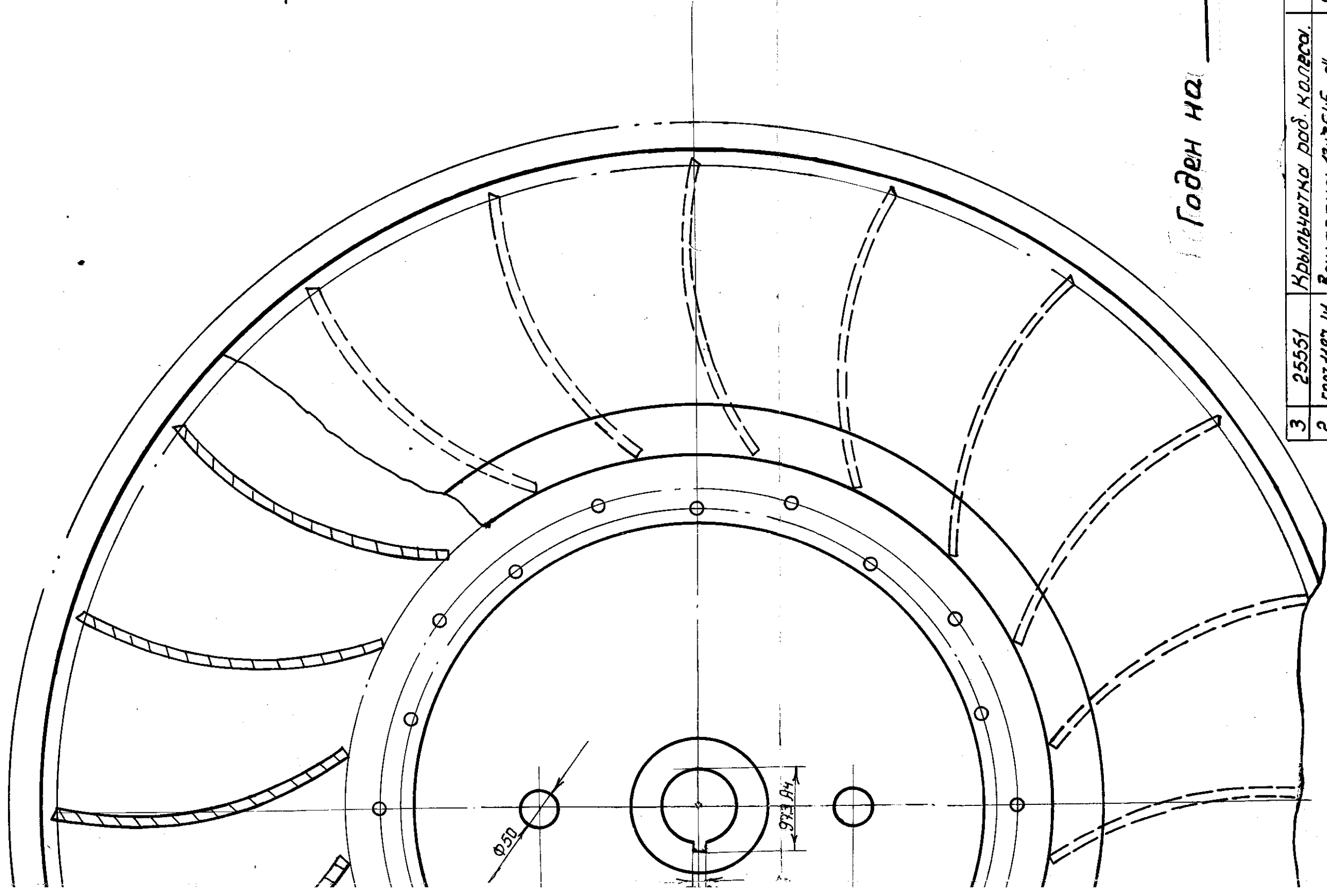

12/18

Годен на _____

ЛЛЧЛНН

3	25551	Крыльчатка рад. колеса.	1	Добр. черт	417	417
2	ГОСТ 1187-41	Заклелка 13x3545 - Д	20	ГОСТ 535-52	0.05	10
1	25544	Ступица	1	25ПІ 97.33	128	128
№		Наименование	кол.	матер	шт	вс
П/п	Обозначен.	Рабочее колесо левое ВМ-50/1000-ІБ	кол.	матер	шт	вс
		25550				
	Кол.	Ф-т	ВЕС	М-δ		
	Подпись	2	546	1:5		
	Дата	СКБ				

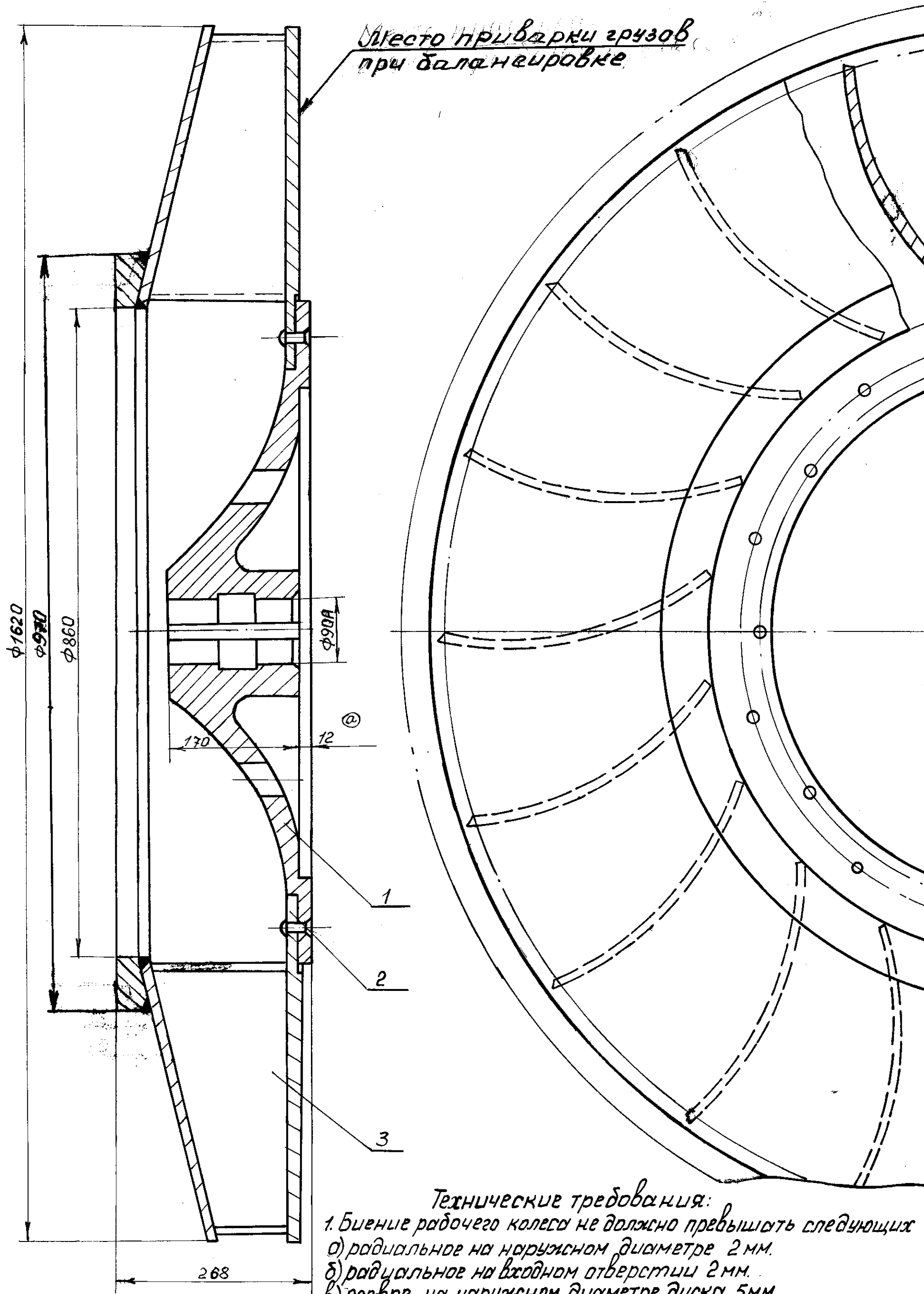

Место приварки грузов
при балансировке

Технические требования:

1. Биение рабочего колеса не должно превышать следующих
 - а) радиальное на наружном диаметре 2 мм.
 - б) радиальное на входном отверстии 2 мм.
 - в) осевое на наружном диаметре диска 5 мм.
 - г) осевое на наружном диаметре конуса 5 мм.
 - д) осевое на входном отверстии 3 мм.
2. Статическая неуравновешенность колеса до балансировки не должна превышать 750 гр на наружном диаметре. Статическая неуравновешенность после балансировки не более 50 гр.
3. Настоящий чертеж выпущен в замен черт. № 11604.

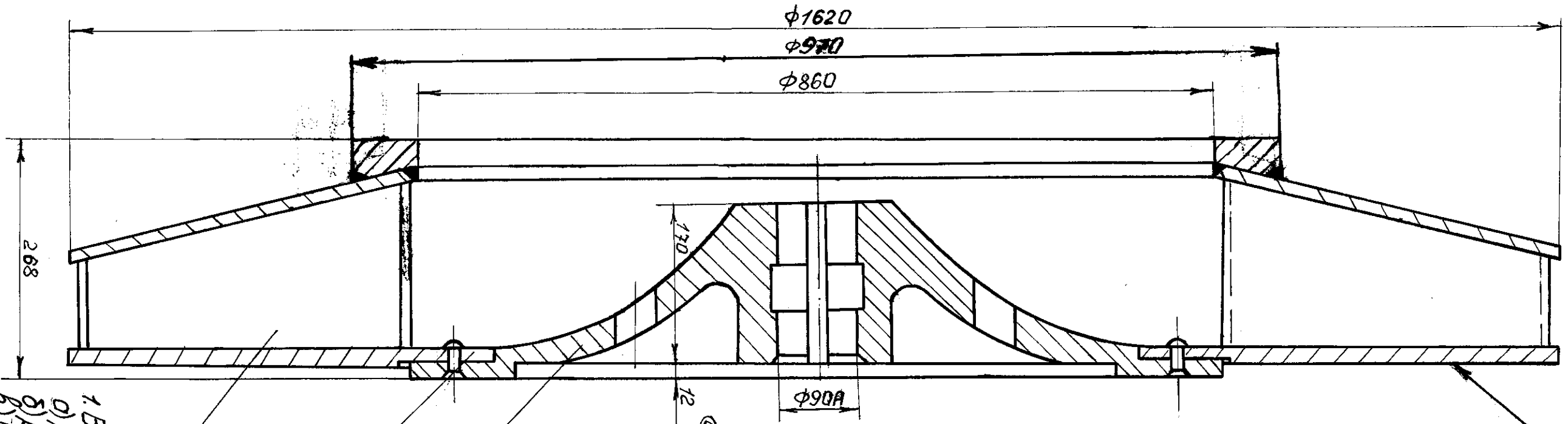

Место приварки эрзаб при балансировке

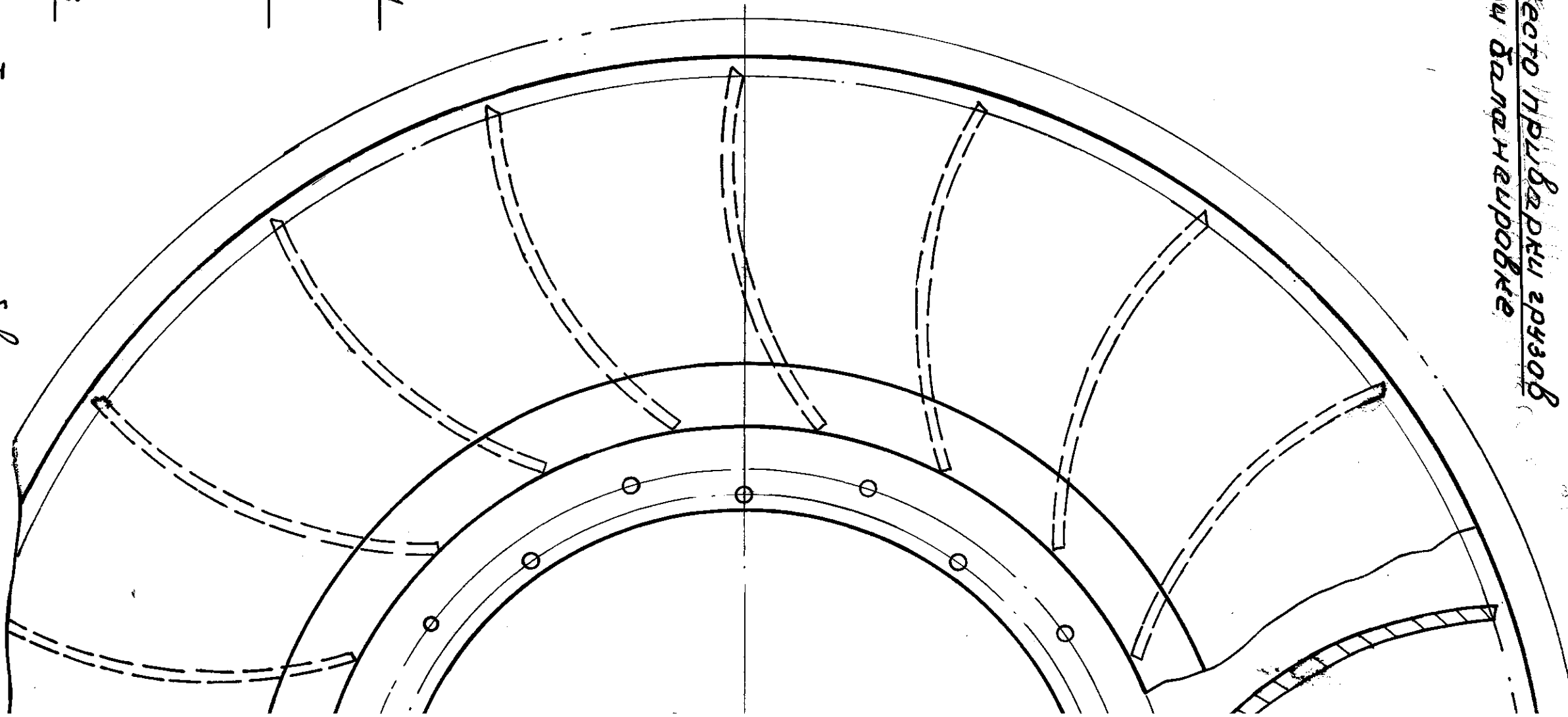

Технические требования:

1. Буение рабочего колеса не должно превышать следующих:
 - а) радиальное на наружном диаметре 2 мм.
 - б) радиальное на впадине отверстия 2 мм.
 - в) осевое на наружном диаметре диска 5 мм.
 - г) осевое на наружном диаметре конуса 5 мм.
 - д) осевое на впадине отверстия 3 мм.
2. Статическая неуравновешенность колеса до балансировки не должна превышать 750 гр. на наружном диаметре. Статическая неуравновешенность после балансировки не более 50 гр.
3. Настоящий чертеж выписан в замен черт. № 1604.

